

# Cestné svetlo LO2/1

## Všeobecný popis

Dobíjací prenosný blikajúci LED maják LO2/1 slúži na zvýraznenie servisného miesta, obsluhy na elektrických rozvádzačoch, pri pohybe obsluhy po koľajisku, na zvýraznenie prekážky cestnej premávky (nehoda, odstavený automobil, práce na ceste) a pod. LED technológia zaručuje dlhú životnosť lampy, pri zachovaní dobrej viditeľného svetla blesku, a to aj za slnečného dňa.

Nabíjanie akumulátora sa vykoná pripojením k terminálu nabíjačky (nabíjačka nie je súčasťou dodávky).

- LED blikajúce svetlo o Ø 200 mm
- napájanie z akumulátora 6V/5Ah
- nabíjačka akumulátora: MW-24A (nie je súčasťou dodávky)

## Špecifikácia

Napájacie napätie: 6V

Typ napájania: 6V batérie

Zdroj svetla: LED 3W

Spotreba energie: 0,34A; 0,42A

Rozmedzie prevádzkovej teploty: -20°C - +50°C

Hmotnosť : 1,3 kg

Frekvencia blikania: 25-60 / min

Materiál tienidla: polykarbonát

Vodotesné puzdro: áno

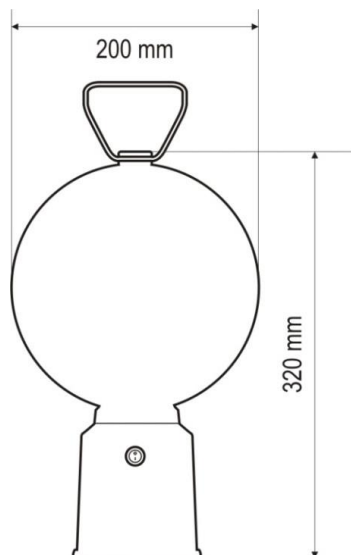

Zariadenie je kompatibilné s európskym schválením E20 a ďalšími priemyselnými štandardmi. Signalizácia nemôže byť vystavená priamemu prúdu vody a vysokým teplotám.

Kryt nie je odolný proti silnému nárazu, tlaku a pádu z veľkej výšky.

LO2/1 LED lampa je pripravená na použitie vždy, keď je batéria nabitá.

Zapnutím lampy s vypínačom, ktorý sa nachádza na hornej časti krytu, uvidíte frekvenciu zábleskov v súlade s technickými údajmi.

Lampa LO2/1 má štandardnú montážnu konzolu, ktorá je pripojená k telu lampy. Tá umožňuje jednoduchú inštaláciu svetla na kužel a na akýkoľvek prispôbený prvok.

## Pozor

Výrobca si vyhradzuje právo vykonávať zmeny vo vnútornej štruktúre lampy.

Akákoľvek úprava zariadenia neoprávnenými osobami (napr.: pripojenie iným spôsobom, napätie mimo stanovený rozsah v technických dátach) by mohla viesť k strate záruky.

## **Výmena / nabíjanie akumulátora 6V/5Ah (4Ah):**

Odskrutkujte bočné skrutky, zatlačte dve záklopký v spodnej časti svietidla. Zapojte prívodné vodiče zdroja podľa polarítu akumulátora (červený + pól , čierny – pól).

## Metódy inštalácie

### 1. DKL-50

stojaca signalizácia - signalizácia upevnená na kužel s použitím skrutkového držiaka  
celková hmotnosť : 3,5 kg

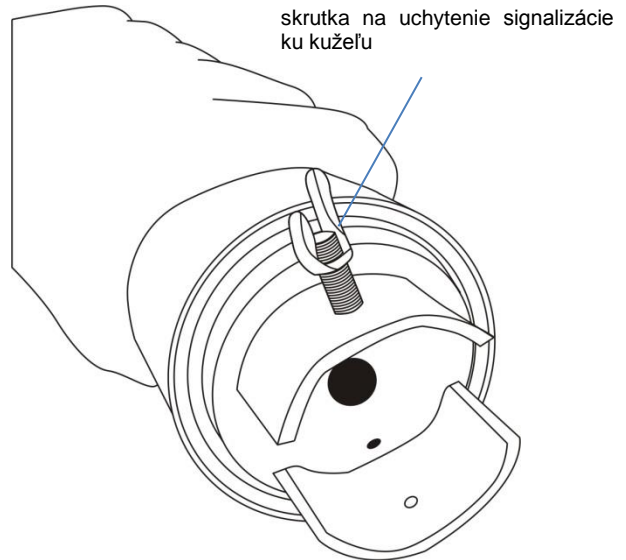
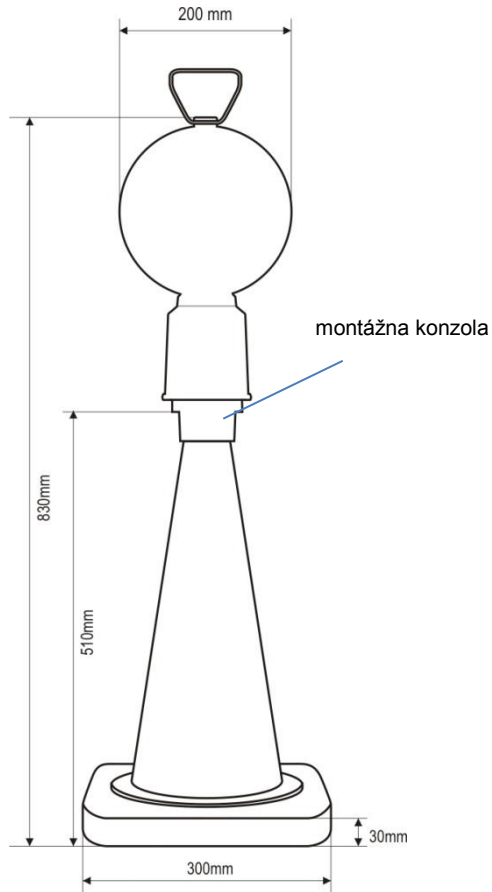

Uchýť signalizácie na kužel

### 2. PM-02/1

stojaca signalizácia - signalizácia s magnetickým uchytením na podstavu  
celková hmotnosť – 1,7 kg



Pohľad na magnet